

# SMTS 2027<sup>®</sup>

## SUPERMARKET TRADE SHOW

### スーパーマーケット・トレードショー

スーパーマーケットを中心とする食品流通業界に最新情報を発信する商談展示会

## 出展のご案内

会期

2027年 2月17日(水) 18日(木) 19日(金)

会場

幕張メッセ [全館]

会員優先受付

2026年 7月1日(水) ~ 7月24日(金)

12:00開始

15:00まで

一般受付

2026年 8月4日(火) ~ 受付終了まで

12:00開始

「SMTS」は2027年よりテーマ・カテゴリーを分け年2回の開催になります!

2027年2月

2027年7月

**SMTS 2027<sup>®</sup>**  
SUPERMARKET TRADE SHOW  
スーパーマーケット・トレードショー

新規商談  
展示会

**SMTS**  
FRESH SOLUTION 2027  
スーパーマーケット・トレードショー フレッシュソリューション

食品+SM 向けソリューションを提案する展示会

生鮮売場の質的向上を目的とした展示会

出展  
カテゴリー

- 飲料・酒類
- 菓子・スイーツ
- 冷凍
- 加工食品
- 地方・地域産品
- 設備・資材
- 店舗開発・販促

同時開催 第22回こだわり食品フェア2027

出展  
カテゴリー

- 生鮮(農産/畜産/水産)
- 惣菜(旧デリカテッセン・トレードショー)
- 設備・資材
- サービス・IT支援・ロジスティクス
- トータルソリューション

※旧デリカテッセン・トレードショーは、惣菜ゾーンとしてスピニングアウトします。

●主催



一般社団法人  
全国スーパーマーケット協会

SMTS2027

検索

<https://www.smts.jp/>



# スーパーマーケット・トレードショー (SMTS) とは



第61回スーパーマーケット・トレードショー2027(SMTS2027)は、スーパーマーケットを中心とする食品流通業界に最新情報を発信する商談展示会です。全国の小売業をはじめ、卸・商社、中食、外食などから多数のバイヤーにご来場いただいております。出展者の新たな販路やビジネスチャンスにつながる場として、今回で61回目の開催となります。

## 開催概要

名称	第61回スーパーマーケット・トレードショー2027
略称	SMTS2027
会期	2027年2月17日(水)・18日(木)・19日(金) 10:00~17:00 ※最終日は16:00まで
主催	(一社)全国スーパーマーケット協会
会場	幕張メッセ 全館
入場	事前登録制(業界関係者のみ)
併催催事	セミナーステージ、お弁当・お惣菜大賞2027表彰式、レセプションパーティー
後援 (申請予定)	経済産業省/消費者庁/日本貿易振興機構(ジェトロ)/アメリカ大使館 農産物貿易事務所/ FMI-The Food Industry Association 他

ご入場いただけません

- 業界関係者以外の方
- 18歳未満の方  
(同伴者がいる場合も不可)
- キャリーバッグの持ち込み  
※有料クロークをご利用ください
- 試食・サンプル目的
- 出展者への営業目的

## SMTS 実行委員会について

※2026年3月末現在

SMTS2027は、スーパーマーケット等の小売業からなる『実行委員』、メーカー、卸・商社、行政・金融機関をはじめとした出展者からなる『出展者代表委員』、業界団体や教育機関からなる『アドバイザー』で形成された実行委員会方式で運営しております。

<b>実行委員長</b>	横山 清	株式会社アークス	代表取締役会長・CEO
<b>副実行委員長</b>	太田 順康	北辰商事株式会社	代表取締役社長
	猫宮 一久	株式会社ラルズ	取締役副会長
	岩崎 裕文	株式会社マミーマートホールディングス	代表取締役社長

<b>SMTS実行委員</b>	株式会社ウオロク	株式会社京急ストア	株式会社スパーク	富士シティオ株式会社	株式会社八百半フードセンター
株式会社アークス	株式会社ウジエスーパー	株式会社京成ストア	株式会社成城石井	株式会社フレスタ	ヤオマサ株式会社
株式会社あおき	エバグリーン廣基株式会社	生活協同組合コープみらい	株式会社大寿	株式会社フレッセイ	株式会社義津屋
アクシアル リテイリング株式会社	株式会社エムアイフードスタイル	株式会社三徳	株式会社大創産業	株式会社ベルジョイス	株式会社ライフコーポレーション
株式会社アデアガワ	株式会社遠鉄ストア	株式会社サンベルクス	株式会社タイヨー	北辰商事株式会社	株式会社ラルズ
株式会社いかりスーパーマーケット	小田急商事株式会社	株式会社G&Lマート	株式会社東美	北雄ラッキー株式会社	株式会社ランドロームジャパン
株式会社いちやまマート	株式会社カノー	株式会社シェルガーデン	株式会社東武ストア	株式会社マミーマートホールディングス	株式会社リウボウストア
株式会社イトヨーカ堂	株式会社関西フードマーケット	株式会社静鉄ストア	株式会社西鉄ストア	株式会社マルイ	株式会社リテイルサイエンス
株式会社伊徳	株式会社紀/国屋	株式会社ショッピングセンター丸正総本店	日本生活協同組合連合会	株式会社丸久	
株式会社いなげや	株式会社京王ストア	株式会社スズキヤ	東日本旅客鉄道株式会社	株式会社マルト	

その他 出展者代表委員 45社・団体 アドバイザー 6社・団体 (社名・団体名50音順)

## 主催団体について

国内外のスーパーマーケットと、それを取り巻く業界の方々の橋渡しを行っております。

団体名	(一社)全国スーパーマーケット協会
設立	1958年3月26日
目的	スーパーマーケット企業の健全な発展と普及を図る 産業界におけるスーパーマーケットの位置づけを確かなものとする
役員	会長 横山 清(株式会社アークス 代表取締役会長・CEO) ほか、 スーパーマーケット小売企業代表等を含む42名の役員で構成

会員数※	※2026年3月末現在
正会員	スーパーマーケット等小売企業 <b>313社</b>
賛助会員	生産者・メーカー・卸・商社 物流・金融機関・自治体等 <b>1,120社</b>

# 出展のメリット

## 開催規模

※SMTS2026 実績より

食品流通業の業界団体が主催する本展には、日本全国の地域産品を含んだ国内外の食品に加え、最新の設備・資材、店舗開発・販促に関する情報・技術・サービスが集結。食に関する商談展示会としては国内最大級の開催規模を誇ります。

### 登録入場者数

**80,922**名

※同時開催展・複数日来場を含む

### 出展者数

**2,151**社・団体

※うち海外出展者／17カ国 99社・団体 132小間

### 小間数

**3,671**小間

## 来場者の特徴

※SMTS2026 来場者データより

全国のスーパーマーケットを中心とする小売業VIPやバイヤーが来場。決裁権を持つ商談意識が高い来場者が多いのが特徴です。

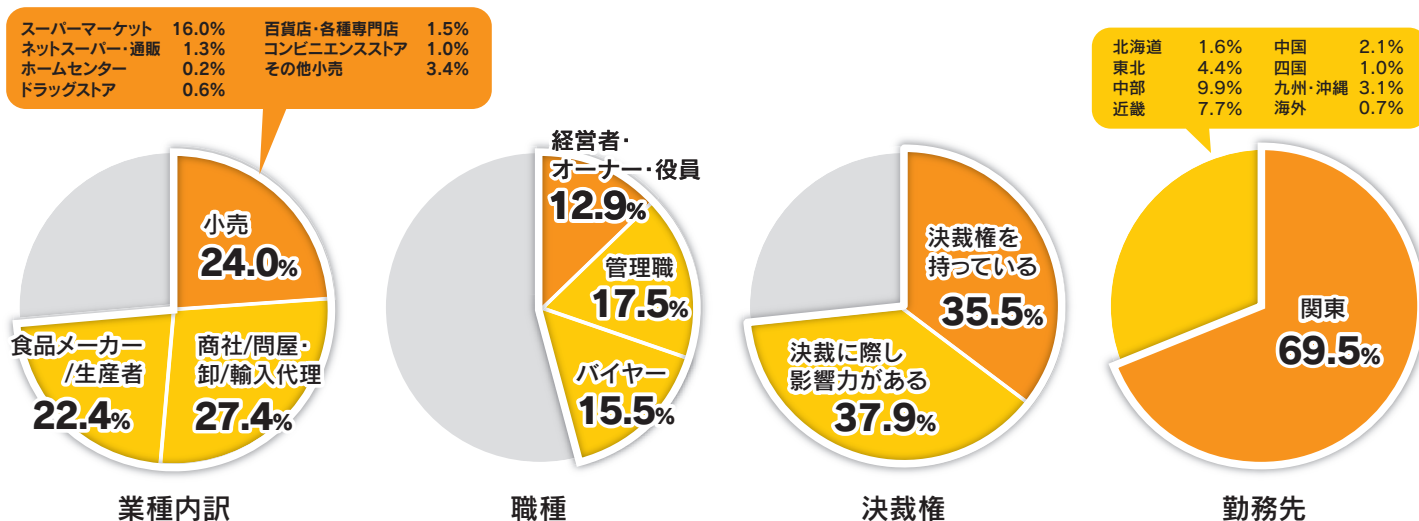

## 主催者による来場者誘致について

小売流通業の業界団体の強みを活かし、全国のスーパーマーケットをはじめとした小売業関係者や、食品流通業界関係者を多数ご招待しています。

### 当協会の会員ネットワーク

正会員スーパーマーケット約300社の招致、協会機関誌でのパブリシティなど、協会の持つネットワークを活用した集客活動を行います。

### 後援・協賛団体

後援・協賛団体の中でも特に有力な来場対象者の所属する団体には、展示会招待券を配布し積極的に集客のご協力をいただいています。

### 展示会招待券発送

過去の来場者データから、小売流通業界関係の経営者・バイヤーに広く来場のご案内と展示会招待券を発送します。

### 広告・パブリシティ

業界専門紙や地方紙誌など流通業界関連媒体に積極的な広告掲載・パブリシティ活動を行い、目的意識を持った来場者の集客を目指します。

## 出展者の商談実績

※SMTS2026 出展者アンケートより



※今回から「生鮮」ゾーンおよび「デリカテッセン・トレードショー」は2027年7月開催「SMTSフレッシュ ソリューション」に移行しました。

## 飲料・酒類ゾーン

- 水(ミネラルウォーター)
- 清涼飲料水
- チルド飲料
- ビール・クラフトビール・その他の発泡性酒類
- リキュール・洋酒・スピリッツ
- ワイン・日本ワイン・果実酒
- 日本酒・焼酎その他アルコール飲料
- ノンアルコール飲料、その他

## 菓子・スイーツゾーン

- 菓子全般
- 珍味・おつまみ・豆菓子・ドライフルーツ
- チルドスイーツ
- 洋菓子
- 和菓子
- 製菓材料、その他

※アイス・冷凍デザートは「冷凍ゾーン」にご出展ください。

## 加工食品ゾーン

- 加工食品全般
- 和日配・洋日配・チルド
- 調味料・香辛料・油脂
- 米・穀類・粉類・乾物・乾麺
- 缶詰・瓶詰・レトルト
- インスタント・即席・時短簡便
- パン関連(パン・ジャム・スプレッド他)
- コーヒー・茶・その他嗜好品
- 有機・オーガニック・環境・エシカル

※冷凍食品は「冷凍ゾーン」にご出展ください。

## 冷凍ゾーン

- 冷凍惣菜(調理冷凍食品・ミールキット)
- 冷凍弁当・ワンプレート
- 冷凍の外食・中食・名店監修商品
- 冷凍主食(めん・スナック・米飯・パン)
- 冷凍スイーツ(アイス・和洋デザート)
- 冷凍素材(青果・畜産・水産・ミックス)
- 冷凍の地方・地域産品
- 冷凍関連機器・技術・物流・サービス他

## 店舗開発・販促ゾーン

- 店舗DX・データ活用・集客支援・販促
- ネットスーパー・デリバリー
- ポイントサービス
- 店舗運営・業務効率化・生産性向上
- 人材派遣・教育・採用
- 新聞・雑誌・書籍・WEBメディア

## 設備・資材ゾーン

- 店舗設計・建設関連
- 包装・結束機器・容器
- 食品加工・業務用調理機器
- 冷蔵・冷凍機器
- 陳列棚・什器
- その他店内機器・備品
- 物流・保管・輸送・品質管理機器
- 店舗屋外設備
- セキュリティ・保安関連機器
- 環境・衛生関連機器・備品
- POSレジ・キャッシュレス
- 日用品・雑貨・非食品商材

## 地方・地域産品ゾーン

- 日本各地の地域産品

## ゾーンレイアウト案

※実際のレイアウトと異なる場合があります。

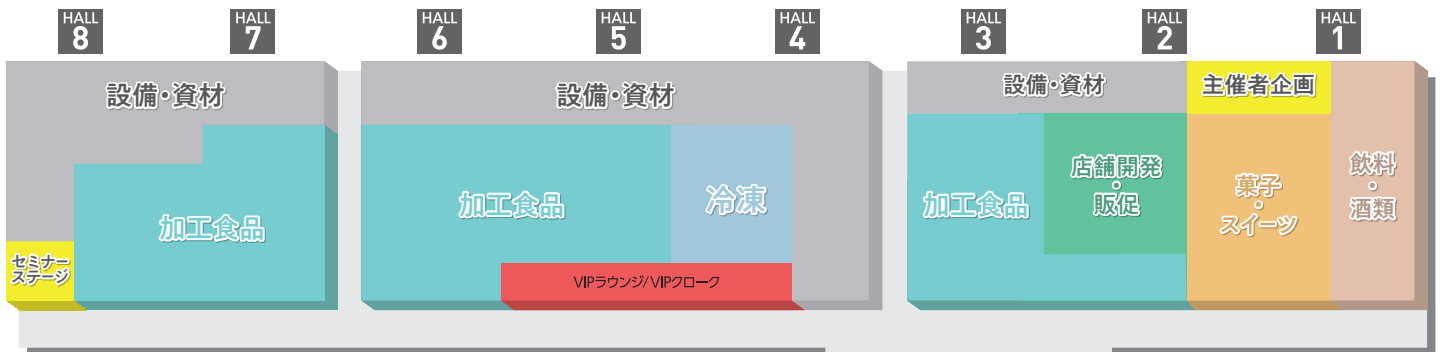

地方  
・  
地域産品

〈同時開催〉  
第22回こだわり食品フェア2027  
(主催:一般財団法人食品商業センター)

# 主催者企画

SMTS2027出展者が参加可能な主催者企画を実施します。展示ブース以外での商談や商品・サービスのPRが出来るチャンスですのでぜひご活用ください。(詳細は10月の出展者説明会でご案内します)



## Bento and Prepared Meal Awards お弁当・惣菜大賞2027

会場内セミナーステージにて表彰式を執り行う予定です。  
またブースでは受賞商品のパネル展示のほか、受賞商品については実物展示し、フードコートでは一部商品の販売も行う予定です。



## お弁当・惣菜大賞 年2回開催決定

表彰式も各々の展示会で実施。

2027年2月

2027年7月

**SMTS 2027**  
SUPERMARKET TRADE SHOW  
スーパーマーケット・トレードショー

**SMTS**  
FRESH SOLUTION 2027  
スーパーマーケット・トレードショー フレッシュソリューション

募集要項は決定次第、  
公式ウェブサイトにて発表いたします。  
<https://www.obentou-osouzai.jp/>



## SMTS ONLINE SUPERMARKET TRADE SHOW

「SMTSオンライン」は、スーパーマーケット・トレードショー(SMTS)来場者をはじめ、食品スーパーのバイヤー・経営幹部、メーカー・卸の皆さまが抱える課題を解決するためのオンラインコンテンツプラットフォームです。

業界の最新トレンドやマーケット情報、ソリューション紹介、  
専門家によるセミナー等を通じて、学びとつながりの機会を提供します。

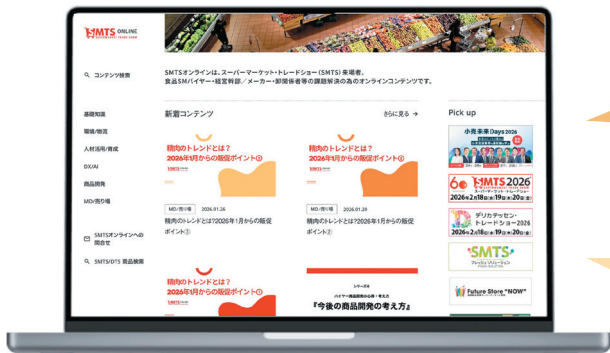

公式ウェブサイト▼  
<https://smts-online.jp/>

課題解決のための動画やメルマガを  
無料配信中。詳しくはWEBをご覧ください。



SMTS出展者・商品検索システム▼  
<https://product.smts-online.jp/>  
SMTS出展者が公開した商品やサービスを  
キーワードやカテゴリ別に検索できます。



## 小売未来Days

「小売未来Days」は、小売・流通業界の「今」と「これから」を学ぶ、一般社団法人全国スーパーマーケット協会主催の大型オンラインイベント(参加無料)です。DX、AI活用、リテールメディア、物流改革など、業界の第一線で活躍する専門家や実務家が最新の事例と潮流を解説します。

### 【次回開催概要】

参加無料

オンライン配信：  
2026年9月9日(水)～11日(金)  
アーカイブ配信：  
2026年9月12日(土)～30日(水)  
リアル収録イベント：  
2026年8月25日(火)午後 \*都内会場にて実施

## ゼロ食品輸出商談会 at SMTS

海外バイヤーとの商談会「ゼロ食品輸出商談会 at SMTS」をSMTS2027でも開催します。特設商談会場にて、ゼロが招へいた世界各国のバイヤーとご商談いただけます(参加費無料、通訳サービス含む)。

前回の商談会には236社の国内食品事業者にご参加いただき、計4.7億円を上回る商談成約(見込み含む)を達成し、参加者からご好評をいただきました。

これまでは国内中心だったが輸出にも挑戦したい、新たな国に輸出先を広げたいという方はぜひお申込みください。



# 出展申込要項

## 出展者バッチの発行枚数について

出展者バッチの発行枚数は1小間あたり5枚(ミニ小間は1小間あたり3枚)です。  
追加発行はできませんので、発行枚数の範囲内でブース運営を行ってください。

## 受付期間

募集小間数上限に達し次第受付終了となりますので、お早目にご確認ください。

※お申込日時は入力フォーム送信日時とします。

### 全国スーパーマーケット協会 会員優先受付

2026年7月1日(水) 12:00～7月24日(金) 15:00

※7月1日(水) 12:00より入力フォームを公開します。

### 一般受付

2026年8月4日(火) 12:00～受付終了まで

※8月4日(火) 12:00より入力フォームを公開します。

## 出展申込方法

公式ウェブサイト「<https://www.smts.jp/>」よりお申込みください。



### ■ 小間位置決定

出展小間位置は、出展申込の入力フォーム送信日に準じて下記事項を考慮の上、事務局にて決定します。

▶ 協会会員か否か ▶ 出展小間数・形態 ▶ 展示品の搬入出・設営の難易度 ▶ 過去の出展実績 ▶ 出展ゾーン ▶ 出展内容

- ・申込受理後、事務局より出展料金の請求書を発行しますので、必ず指定日までに全額を指定銀行口座にお振り込みください。
- ・出展者および出展内容が本展に相応しくないと主催者で判断した場合は、出展をお断りする場合があります。
- ・全国スーパーマーケット協会会員以外の申込受付開始は8月4日(火) 12:00です。ご注意ください。
- ・全国スーパーマーケット協会会員であっても、募集小間数に達した場合、出展をお断りする場合がありますのでお早目にお申込みください。

## 出展料金

(1小間あたり)

出展形態	全国スーパーマーケット協会 会員価格	一般価格
スペース小間【4小間以上】 <small>※5小間・7小間は不可</small>	¥338,250(税込) ¥307,500(税別)	¥396,000(税込) ¥360,000(税別)
基礎小間【3小間まで】	¥382,250(税込) ¥347,500(税別)	¥440,000(税込) ¥400,000(税別)
ミニ小間【1小間】 <small>※「飲料・酒類」「冷凍」「地方・地域産品」ゾーン限定</small>	¥154,000(税込) ¥140,000(税別)	¥209,000(税込) ¥190,000(税別)

※会員価格の適用についてはP8「出展規約2-3.」をご参照ください。※大小間出展に関しては特定の条件を満たした場合に限り特別価格を適用いたします。

### ■ 出展料金に含まれない項目

- ・電気(照明・コンセントを含む)・水道・ガス工事およびそれらの使用料  
※小間内の照明器具は別途お申込みをお勧めいたします。  
※試飲試食を行う場合は、保健所の指導により出展者の費用負担でブース内に手洗い・流し等の設備が必要です。(ミニ小間を除く)
- ・搬入・搬出に関わる費用  
・小間内清掃・ゴミ処理  
・自社展示物の保険料

### ■ 出展キャンセル・取り消し

出展申込を主催者が受領した後の出展取り消し・解約は認められません。出展者のやむを得ない事情により、出展のすべてまたは一部の取消し・解約をする場合、出展者は書面にて主催者に届け出なければなりません。主催者が書面を受領した時点で出展のすべてまたは一部の取消し・解約が成立し出展者は規定のキャンセル料を主催者に支払うものとします。

※キャンセル料: 申込時点から2026年8月31日(月) 15:00までは出展料金の30%、それ以降は出展料金の100%を申し受けます。

※必ず8ページの出展規約をお読みになってからお申込みください。

## スケジュール

申込から展示会当日までの流れ

2026年7月	8月	9月	10月	11月	12月	2027年1月	2月
7月1日(水) 12:00 出展申込 会員優先受付開始	8月4日(火) 12:00 出展申込 一般受付開始 (～受付終了まで)		10月7日(水)PM 出展者説明会 (出展細則配布・ 小間位置発表) 装飾・ 出展者オプション・ 展示方法検討 運営計画開始	出展料 入金締切	招待券配布 活動開始	来場予定のリスト作成 発注品の 納品スケジュール確認 運営・装飾の最終確認 スタッフリストの作成	展示会当日
7月24日(金) 15:00 出展申込 会員優先受付終了							
会員優先受付	一般受付						

## 出展者説明会

10月7日(水)PMにオンラインで開催予定 ※詳細は8月下旬にお知らせします。

# 出展形態

※3種類の中から1つお選びください。

## スペース小間 【4小間以上】 ※5小間・7小間は不可

- ・1小間のサイズは9㎡で、4小間からお申込み可能です。  
(レイアウトの都合上5小間・7小間での申込みは不可)
- ・墨出しによるスペース渡しになります。
- ・基礎パネル・カーペット・社名板等は一切付属していませんが、レイアウトの状況に応じて他出展者との隣接面が発生する場合は、主催者がシステムパネルを全面設置します。
- ・小間装飾に関しては、出展細則で定める装飾規定に従い、会場内の統一美観を保つよう最低限の装飾は行ってください。  
また、1辺につき1/3以上は通路となるよう開放してください。
- ・必要に応じて事務局指定の装飾会社をご紹介します。
- ・共同出展者がいる場合、ウェブサイト・各種印刷物への社名表記は1小間申込につき2社分までとします。
- ・装飾物の高さは2,700mmまでとします。ただし4辺の境界線から1,000mm以上セットバックをしたスペース内であれば、高さ3,600mmまでの装飾が可能です。

他出展者との隣接面には、高さ2,700のシステムパネルを主催者が全面設置しますので1/3開放の必要はありません。

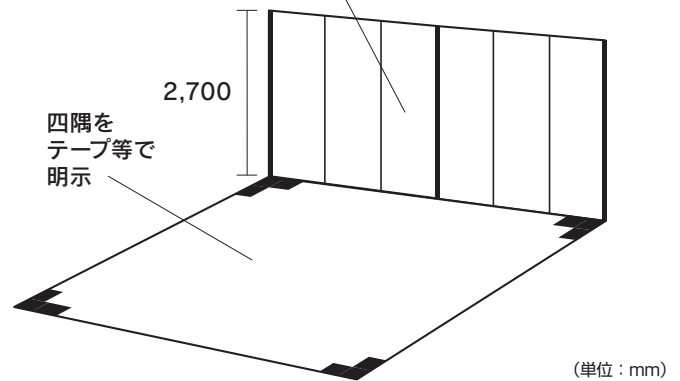

## 基礎小間 【3小間まで】

- ・1小間のサイズは約9㎡で、最大3小間までお申込み可能です。  
(芯々寸法: 横幅2,970mm×奥行2,970mm×高さ2,700mm)
- ・基礎小間には下記の設備が付属しています。
  - 壁面: システムパネル(ポリ仕上げ、白色、高さ2,700mm)。角小間の場合、通路に面した辺に壁面はつきません。  
壁面を設置する場合は1/3以上が通路となるよう開放してください。
  - パラペット: 社名板を設置するためのパネル
  - 社名板: 小間番号・都道府県名・出展者名を表示。  
1出展申込につき1枚
  - パンチカーペット: 事務局が用意した色の中から1色を選択
- ・共同出展者がいる場合、ウェブサイト・各種印刷物・社名板への社名表記は1小間申込につき2社分までとします。
- ・装飾物の高さは2,700mmまでとします。

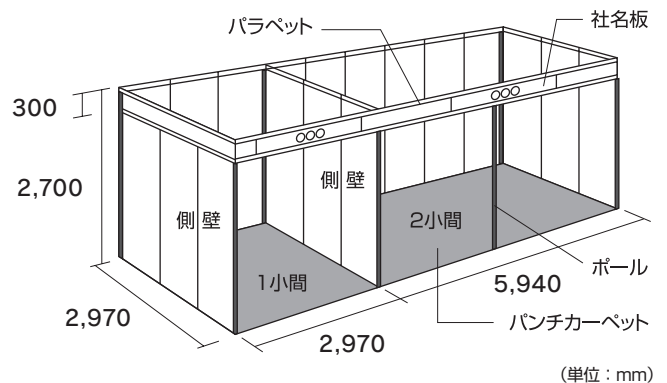

### 備品オプション

商談や試食提供に必要な備品をセットにしたオプションパッケージをご用意いたします。詳細は公式ウェブサイトおよび出展者説明会で配布する出展細則にてご案内いたします。

## ミニ小間 【1小間限定】 ※「飲料・酒類」「冷凍」「地方・地域産品」ゾーン限定

中小企業支援を目的とした出展形態です。当協会会員および初出展の中小企業・団体を優先的に受理します。

- ・「飲料・酒類」「冷凍」「地方・地域産品」ゾーンのみお申込み可能です。
- ・1企業1小間限定です。ただし「地方・地域産品」ゾーンに限り、複数事業者をとりまとめる団体が申込み場合は、最大5小間までお申込み可能です。
- ・1小間に2社以上の出展はできません。
- ・小間サイズは横幅1,980mm×奥行1,500mm×高さ2,700mmです。
- ・ミニ小間には下記の設備が付属しています。
  - 後壁: システムパネル(ポリ仕上げ、白色、横幅1,980mm×高さ2,700mm)
  - 側壁: システムパネル(ポリ仕上げ、白色、奥行300mm×高さ2,700mm)  
角小間の場合、通路に面した辺に側壁はつきません
  - 社名板: 小間番号・都道府県名・出展者名を表示。1出展申込につき1枚、社名表示は1企業分または1団体分のみ
  - 展示テーブル: 横幅1,500mm×奥行600mm×高さ730mm、白布付き
  - パンチカーペット: 色は事務局が指定
- ・会場内のミニ小間出展者用共同給排水をご利用可能です。

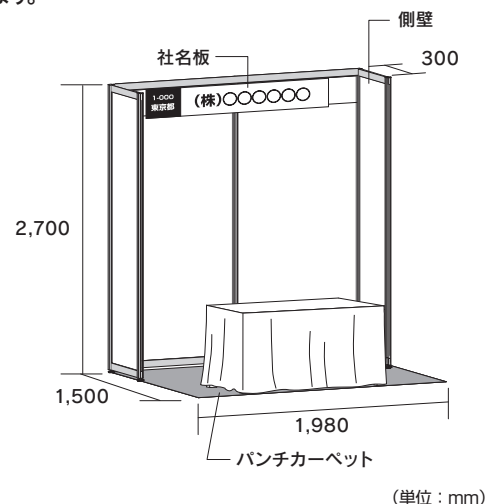

### 注意事項

- ミニ小間内では、ガス・裸火・油を使つての調理は出来ません。必ず事務局手配の共同給排水の利用をお願いします。出品物によって、出展できないものがありますので、詳しくは運営事務局までお問い合わせください。

# SMTS2027出展規約

## 【1. 規約の履行】

出展者は以下に述べる各規約および、主催者から提示された「出展のご案内」および出展申込企業を対象に行う「出展者説明会」にて配付する「出展細則」の各規定（以下に説明する【7. 出展に関する規約】に一部記載）を遵守しなくてはなりません（社会情勢に応じてこれらの内容に変更が生じた場合は、変更後の内容を遵守するものとします）。これらに違反したと主催者が判断した場合、その時期を問わず出展申込の拒否、出展の取り消し、小間・展示物・装飾物の撤去・変更を主催者は命じることができます。その際、主催者の判断根拠などは公表いたしません。また、出展者から事前に支払われた費用の返還、および出展取り消し・小間・展示物・装飾物の撤去・変更によって生じた出展者および関係者の損害も補償しません。

## 【2. 出展資格】

- 2-1. 出展者は主催者が定める展示会の開催趣旨に合致する法人・団体とします。また、主催者は事務局内の出展基準に従い出展審査を行い、出展申込企業が出展基準を満たすか否かを決定する権利を持ちます。
- 2-2. 会場内で現金の授受を伴う物品・サービスの提供（即売行為）を目的とした出展は、出版物など主催者が認めた一部のものを除き、お断りします。
- 2-3. 出展者が全国スーパーマーケット協会会員価格を適用されるためには、出展申込時および展示会開催期間の属する同協会事業年度末日まで、同協会の会員資格を有していることが必須となります。なお、出展者が同協会事業年度末日を待たずして退会した場合、一般価格との差額分を主催者より請求いたします。

## 【3. 出展申込および出展料の支払】

- 3-1. 出展申込は、ウェブサイトからお申し込みいただくか、出展申込書原本を郵送ください。内容に不足または不備があったと主催者が判断した場合、主催者は出展をお断りする権利を持ちます。なお、その際ご提出いただいた書類は返却しませんので、出展申込書およびその他すべての提出書類はコピーをお取りいただき、お手元に保存してください。
- 3-2. (一社)全国スーパーマーケット協会会員以外の方の出展申込の受付開始は2026年8月4日(火)12:00です。それ以前にあったお申込は申込対象とみなされません。
- 3-3. 出展申込は、出展に必要なデータまたは書類を主催者が受領し、それに基づき請求した出展料を主催者が入金確認できた時点をもって正式なものとなります。
- 3-4. 出展料は2026年11月末日までにお振込みください。お振込みがない場合、主催者は申込みを取り消す権利を持ちます。

## 【4. 出展キャンセル・取り消し】

- 4-1. 出展申込を主催者が受領した後の出展取り消し・解約は認められません。出展者のやむを得ない事情により、出展のすべてまたは一部の取消し・解約をする場合、出展者は書面にて主催者に届け出なければなりません。主催者が書面を受領した時点で出展のすべてまたは一部の取消し・解約が成立し出展者は規定のキャンセル料を主催者に支払うものとします。
- 4-2. キャンセル料：申込時点から2026年8月31日(月)15:00迄は出展料金の30%、それ以降は出展料金の100%を申し受けます。
- 4-3. 出展申込を正式に受領した後でも、出展者が「出展規約」などに違反したと主催者が判断した場合、主催者は出展を取り消す権利を持ちます。
- 4-4. 入金確認後であっても、主催者が出展者と連絡が取れない場合や主催者が出展の意向が無いと判断した場合、主催者は出展を取り消す権利を持ちます。

## 【5. 展示スペースの割り当て】

- 5-1. 展示スペースは、主催者が定める小間の配置、形状に基づき、所定の手続きに従い、主催者にて決定します。出展者は、その結果に従うものとします。
- 5-2. 出展者は、いかなる理由があってもその全部または一部を、他者と交換・譲渡・貸与などすることはできません。
- 5-3. 出展申込キャンセルなどがあった場合、主催者は説明会で発表した小間配置の全体レイアウトを変更する権利を持ちます。

## 【6. 書類の提出】

出展申込を正式に主催者が受領した後、出展者は主催者から提出を求められたすべての書類を指定期日までに届け出なければなりません。期日に遅れた場合、主催者は出展申込事項を履行するか否かを決定する権利を持ちます。

## 【7. 出展に関する規約】

- 7-1. 出展申込書に記載された法人・団体および製品・サービスなどが展示対象です。
- 7-2. 出展者は、出展申込書に記載された法人・団体および製品・サービスなどに変更が生じた場合、速やかに主催者に連絡しなければなりません。
- 7-3. 装飾・展示物などの搬入・搬出および展示方法などは、主催者の提供する「出展細則」に規定され、出展者はこれを遵守しなければなりません。
- 7-4. 出展者は、通路など自社小間以外の場所で、展示、宣伝、営業行為などを行うことはできません。

- 7-5. 出展者は、強い光、熱、臭気、または大音量を放つ実演など他者の迷惑となる行為、また、近隣の展示を妨害する行為を禁止します。妨害の有無や実演などが他者に多大な迷惑を与えているか否かは主催者が判断し、その中止・変更を命じることができます。また、出展者はそれに従うものとします。
- 7-6. 出展者は、展示会場に適用されるすべての防火および安全法規・行政指導を遵守しなければなりません。
- 7-7. 展示会会期中および会期後に来場者・他の出展者などに対し迷惑のかかる行為（強引なセールス、勧誘、誹謗中傷、営業妨害またはそれらに類する行為など）が出展者であったと主催者が判断した場合、主催者は出展中止または次回以降の出展申込拒否を行う権利を持ちます。
- 7-8. 展示会会期中および会期後の出展者と来場者間における契約内容などに関して主催者はその責任を一切負いません。
- 7-9. 主催者が会場内で撮影した写真や映像（出展者・出展商品を含む）は開催報告書や公式ウェブサイト等に掲載する場合がありますのでご了承ください。
- 7-10. 本展に関わる各種印刷物に関して不備があった場合、公式ウェブサイトにて訂正させていただくものとし、当該印刷物等の再発行は行わないものとします。
- 7-11. 出展関係者であっても、18歳未満の入場はお断りします。事務局が認めた場合を除きます。
- 7-12. 出展者が展示会場内で酒類を試飲提供する場合は、20歳未満の者や車両運転者に提供できません。出展者が酒類を試飲提供したことによって、飲酒運転などの事件・事故を起こした場合や、20歳未満の者の飲酒について、主催者は一切の責任を負いません。

## 【8. 損害責任】

- 8-1. 主催者はいかなる理由においても、出展者およびその従業員・関係者等が展示スペースを使用することによって生じた人および物品に対する傷害・損害などに対し、一切の責任を負いません。また、出展者およびその従業員・関係者等の不注意などによって展示会場内で生じた人および物品に対する傷害・損害などに対し、一切の責任を負いません。
- 8-2. 出展者はその従業員・関係者・代理店等の不注意などによって生じた展示会場内およびその周辺の建築物・設備に対するすべての損害について、ただちに賠償するものとします。
- 8-3. 主催者は、天災その他不可抗力の原因による会期の変更・開催の中止によって生じた出展者および関係者の損害は補償しません。ただし、関係省庁・自治体等から自粛要請があり中止とした場合には、事務局が弁済すべき必要経費を差し引いた出展料金の残額を出展面積に按分して出展者に返却します。
- 8-4. 主催者は自然災害・交通機関の遅延・社会不安などによって生じた出展者および関係者の損害は補償しません。

## 【9. 反社会的勢力の排除】

- 9-1. 出展者は、当該出展者または当該出展者の代理人もしくは媒介する者が、現在、暴力団、暴力団員、暴力団員でなくなったときから5年を経過しない者、暴力団準構成員、暴力団関係企業、総会屋等、社会運動等標ぼうゴロまたは特殊知能暴力集団等、その他これらに準ずるもの（以下、これらを「暴力団員等」という。）に該当しないこと、および次の各号のいずれにも該当しないことを表明し、かつ将来にわたっても該当しないことを確約するものとします。
  - ①暴力団員等が経営を支配していると認められる関係を有すること
  - ②暴力団員等が経営に実質的に関与していると認められる関係を有すること
  - ③出展者もしくは第三者の不正の利益を図る目的または第三者に損害を加える目的をもってするなど、不当に暴力団員等を利用していると認められる関係を有すること
  - ④暴力団員等に対して資金を提供し、または、便宜を供与するなどの関与をしていると認められる関係を有すること
  - ⑤役員または経営に実質的に関与している者が暴力団員等と社会的に非難されるべき関係を有すること
- 9-2. 主催者は、出展者が、前項の確約に反して、当該出展者または当該出展者の代理人もしくは媒介する者が、暴力団員等あるいは前項各号の一つでも該当することが判明したときは、何らの催告をせず、出展を取り消すことができるものとします。
- 9-3. 主催者は、出展者が出展に関連して、第三者と下請または委託契約等（以下、「関連契約」という。）を締結する場合において、関連契約の当事者または代理もしくは媒介する者が暴力団員等あるいは前項各号の一つでも該当することが判明した場合、関連契約を解除するなど必要な措置をとるよう求めることができるものとします。
- 9-4. 主催者は、出展者が、関連契約を締結した当事者に対し前項の措置を求めたにもかかわらず、関連契約を締結した当事者がそれに従わなかった場合には、出展を取り消すことができるものとします。

以上

お問い合わせ

## スーパーマーケット・トレードショー運営事務局

〒101-0047 東京都千代田区神田3-19-8 櫻井ビル (一社)全国スーパーマーケット協会内  
TEL : 03-5209-1056 (受付時間 平日10:00~17:00 土・日・祝日は除く)  
E-mail : showinfo@smts.jp URL : <https://www.smts.jp/>